

200600

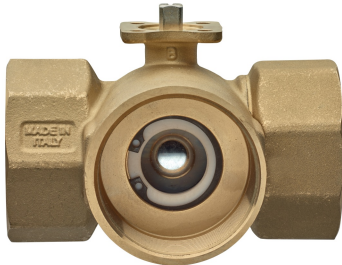

Robinet de régulation à 3 voies avec des disques de caractérisation.

Spécifications techniques

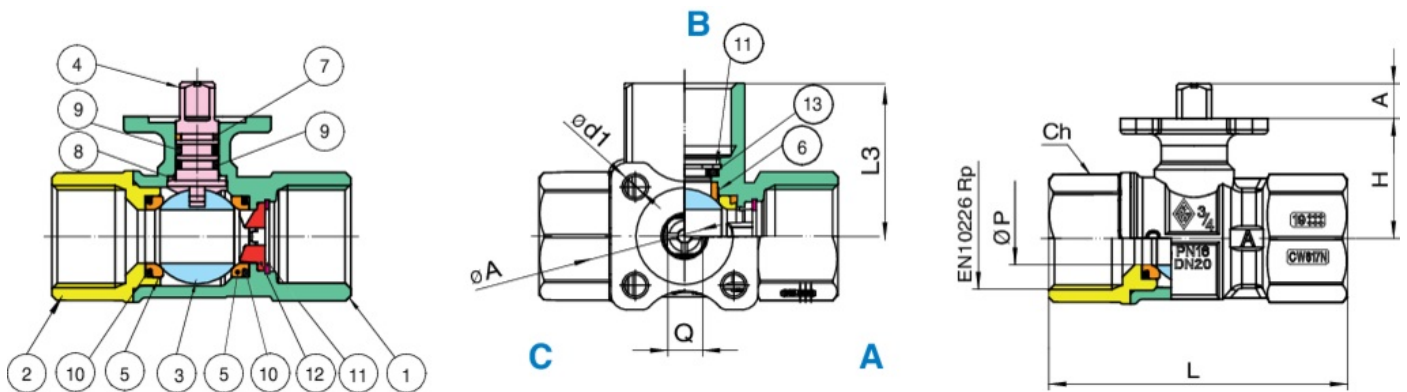

POSITION	NOM DE LA PIÈCE	MATÉRIEL	N.° PIÈCES
1	CORPS	BRASS CW 617N UNI EN 12420	1
2	MANCHON	BRASS CW 617N UNI EN 12420	1
3	BILLE	BRASS CW 617N UNI EN 12164 -UNI EN 12168	1
4	TIGE	BRASS CW 614N UNI EN 12164 -UNI EN 12168	1
5	JOINT DE TENUE BILLE	PTFE 15% GRAPHITE FILLED	2
6	JOINT DE TENUE BILLE	PTFE	1
7	JOINT ANTIFRICTION	PTFE	1
8	JOINT ANTIFRICTION	PTFE 15% GRAPHITE FILLED	1
9	O-RING	EPDM	2
10	O-RING	EPDM	2
11	BAGUE DE TENUE	ACC.INOX'S-STEEL AISI 420	2
12	MODULATEUR	PPA (AMODEL 1145 HS)	1
13	MODULATEUR	PA6.6	1

TAILLE	DN	BOX	MASTER BOX	CODE	KVS A-C	KVS B-C	ØP	ØA	ØD1	CH	L	L3	H	A	Q	PN	CONTROL DISK	KG
1/2"	15	1	75	2006000401	0,4	0,28	13,75	36	5,6	25	71,35	38,1	31	9	9	16	2	0,31
1/2"	15	1	75	2006000402	0,63	0,44	13,75	36	5,6	25	71,35	38,1	31	9	9	16	2	0,31
1/2"	15	1	75	2006000403	1	0,7	13,75	36	5,6	25	71,35	38,1	31	9	9	16	2	0,31
1/2"	15	1	75	2006000404	1,6	1,1	13,75	36	5,6	25	71,35	38,1	31	9	9	16	2	0,31
1/2"	15	1	75	2006000405	2,5	1,75	13,75	36	5,6	25	71,35	38,1	31	9	9	16	2	0,31
1/2"	15	1	75	2006000406	4	2,8	13,75	36	5,6	25	71,35	38,1	31	9	9	16	2	0,31
1/2"	15	1	75	2006000407	6,3	4,4	13,75	36	5,6	25	71,35	38,1	31	9	9	16	2	0,31
1/2"	15	1	75	2006000408	0,25	0,175	13,75	36	5,6	25	71,35	38,1	31	9	9	16	2	0,31
3/4"	20	1	75	2006000501	6,3	4,4	13,75	36	5,6	31	77,1	39,6	31	9	9	16	2	0,40
3/4"	20	1	75	2006000502	10	5	13,75	36	5,6	31	77,1	39,6	31	9	9	16	1	0,40
3/4"	20	1	75	2006000503	4	2,8	13,75	36	5,6	31	77,1	39,6	31	9	9	16	2	0,40
1"	25	1	30	2006000601	10	7	17,5	36	5,6	38	91	46,75	33	9	9	16	2	0,60
1"	25	1	30	2006000602	16	8	17,5	36	5,6	38	91	46,75	33	9	9	16	1	0,60
1"	25	1	30	2006000603	6,3	4,4	17,5	36	5,6	38	91	46,75	33	9	9	16	2	0,60
1"1/4	32	1	16	2006000701	16	11,2	22,3	36	5,6	48	103,75	54,5	43,5	9	9	16	2	1,03
1"1/4	32	1	16	2006000702	25	12,5	22,3	36	5,6	48	103,75	54,5	43,5	9	9	16	2	1,03
1"1/4	32	1	16	2006000703	10	7	22,3	36	5,6	48	103,75	54,5	43,5	9	9	16	2	1,03
1"1/2	40	1	16	2006000801	16	11,2	22,3	36	5,6	54	105,05	54,75	43,5	9	9	16	2	1,21
2"	50	1	4	2006001001	25	17,5	27,5	36	5,6	67	126,7	65,4	48	9	9	16	2	2,05

Temperature range: -5°C +100°C.

Applications

