

9F91

Traversa en acero, distancia de 110 mm entre ejes, por conexión de la válvula antes y después el medidor.

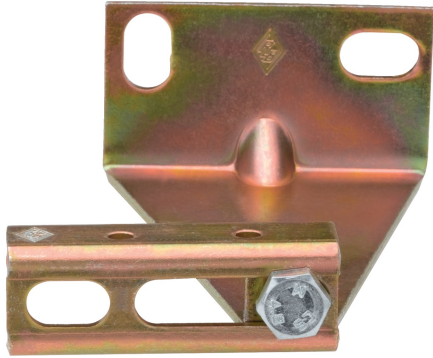

Especificaciones técnicas

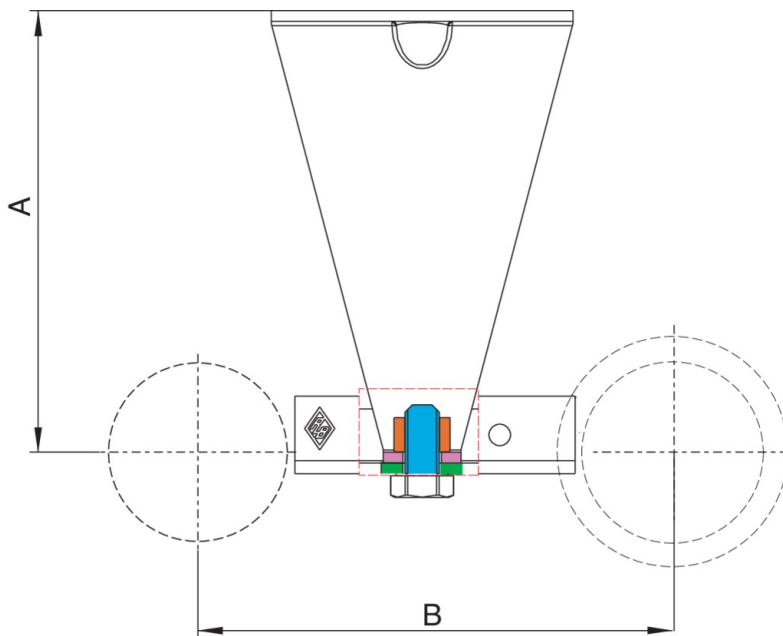

TAMAÑO	MASTER BOX	CÓDIGO	A	B
STANDARD	25	9F91000000	102,5	110

Aplicaciones



GAS