

BUBBLE-SFER

2U20

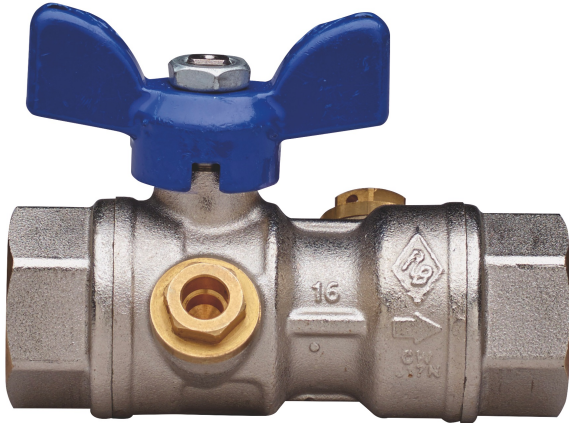

Kugelhahn für den Ausgang des Trinkwasserzählers, voller Durchgang, beiderseits Innengewinde, mit integriertem **großem** Rückschlagventil und Druckmessanschluss, Aluminium Flügelgriff und Kugel mit automatischer Hinterspülung.

Technische Spezifikationen

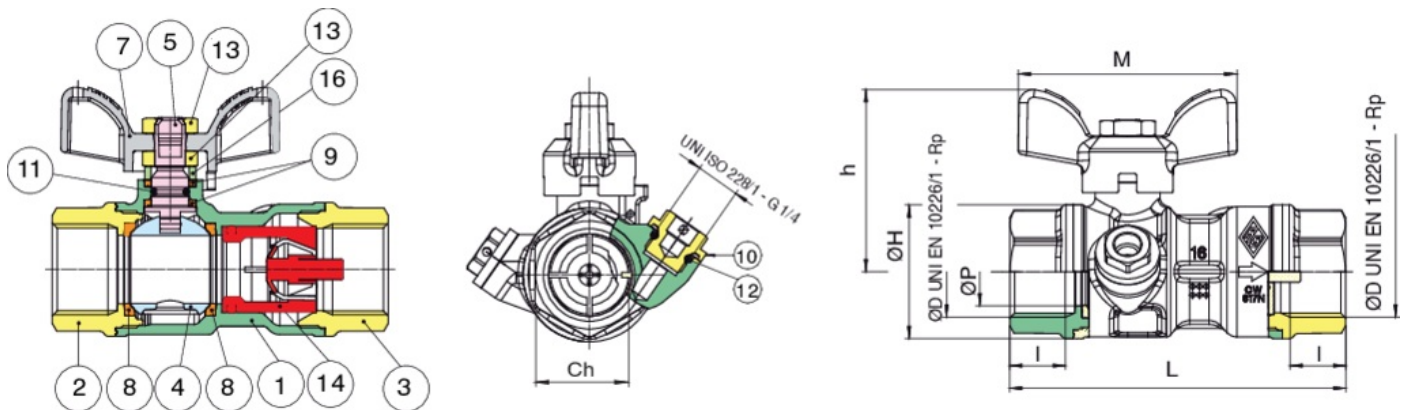

POSITION	TEILNAME	MATERIAL	NR. STÜCK
1	GEHÄUSE	BRASS CW617N UNI EN 12420	1
2	MUFFE	BRASS CW617N UNI EN 12420	1
3	MUFFE	BRASS CW617N UNI EN 12420	1
4	KUGEL	BRASS CW617N UNI EN 12420	1
5	SPINDEL	BRASS CW614N UNI EN 12164	1
6	VORSPANNUNG	BRASS CW614N UNI EN 12164	1
7	GRIFF	ALUMINIUM EN-AC 46100	1
8	KUGELDICHTUNG	PTFE	2
9	STOßHEMMENDE DICHTUNG	PTFE	2
10	KAPPE	BRASS CW614N UNI EN 12164	2
11	O-RING	NBR	1
12	O-RING	NBR	2
13	MUTTER	STEEL CL 04	2
14	CHECK VALVE	POM	1

GRÖSSE	BOX	MASTER BOX	CODE	ØP	I	CH	ØH	L	H	M	KV	PN	KG
1/2"	10	40	2U20040000	15	15	27	33	86	41,5	50	9	64	0,36
3/4"	10	40	2U20050000	20	16,3	32	39	98,5	53	64	14	64	0,50

Anwendungen



DRINKING
WATER



MULTIUTILITY ONLY