

BUBBLE-SFER

2U25

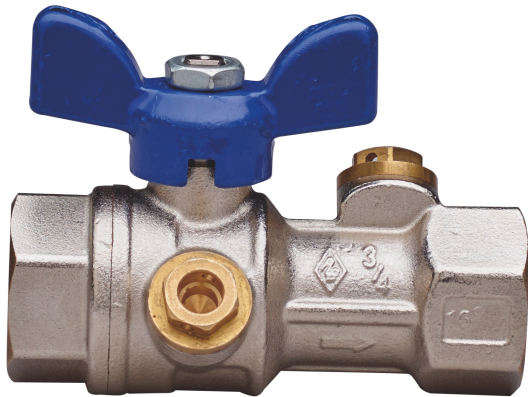

Kugelhahn für den Ausgang des Trinkwasserzählers, voller Durchgang, beiderseits Innengewinde, mit integriertem Rückschlagventil und Druckmessanschluss, Aluminium Flügelgriff und Kugel mit automatischer Hinterspülung.

Technische Spezifikationen

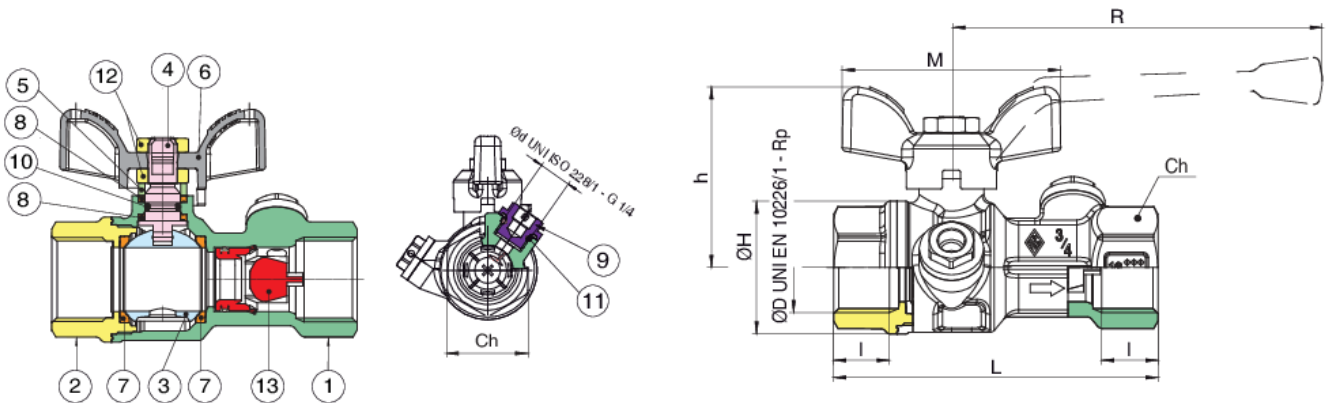

POSITION	TEILNAME	MATERIAL	NR. STÜCK
1	GEHÄUSE	BRASS CW617N UNI EN 12420	1
2	MUFFE	BRASS CW617N UNI EN 12420	1
3	KUGEL	BRASS CW617N UNI EN 12420	1
4	SPINDEL	BRASS CW614N UNI EN 12164	1
5	VORSPANNUNG	BRASS CW614N UNI EN 12164	1
6	GRIFF	ALUMINIUM EN-AC 46100	1
7	KUGELDICHTUNG	PTFE	2
8	STOßHEMMENDE DICHTUNG	PTFE	2
9	KAPPE	BRASS CW614N UNI EN 12164	2
10	O-RING	NBR	1
11	O-RING	NBR	2
12	MUTTER	STEEL CL 04	2
13	CHECK VALVE	POM	1

GRÖSSE	DN	BOX	MASTER BOX	CODE	ØP	I	CH	ØH	L	H	M	R	KV	PN	KG
1/2"	15	10	40	2U25040000	15	15	27	33	80,5	41,5	50	-	4,6	64	0,30
3/4"	20	10	40	2U25050000	20	16,3	32	39	95	53	64	-	8,8	64	0,46
1"	25	10	20	2U25060000	25	19,1	38	49	110,5	57	64	-	15	64	0,69
1"1/4*	32	6	12	2U25070000	32	21,4	48	59	126	79,5	-	160	22	50	1,08
1"1/2*	40	4	8	2U25080000	40	21,4	54	73	143,5	86	-	160	32	40	1,56
2**	50	2	4	2U25100000	50	25,7	67	87	175	104	-	170	55	40	2,47

*Version with aluminium handle.

Anwendungen



DRINKING
WATER



MULTIUTILITY ONLY