

## BUBBLE-SFER

2099

PATENTED

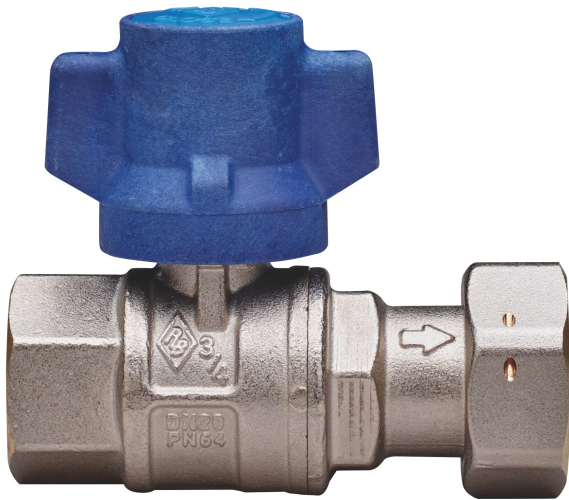

Kugelhahn für den Eingang des Trinkwasserzählers, voller Durchgang, einerseits Innengewinde, andererseits Überwurfmutter, mit **narrensicherem** Flügelgriff und Kugel mit automatischer Hinterspülung.



### Technische Spezifikationen

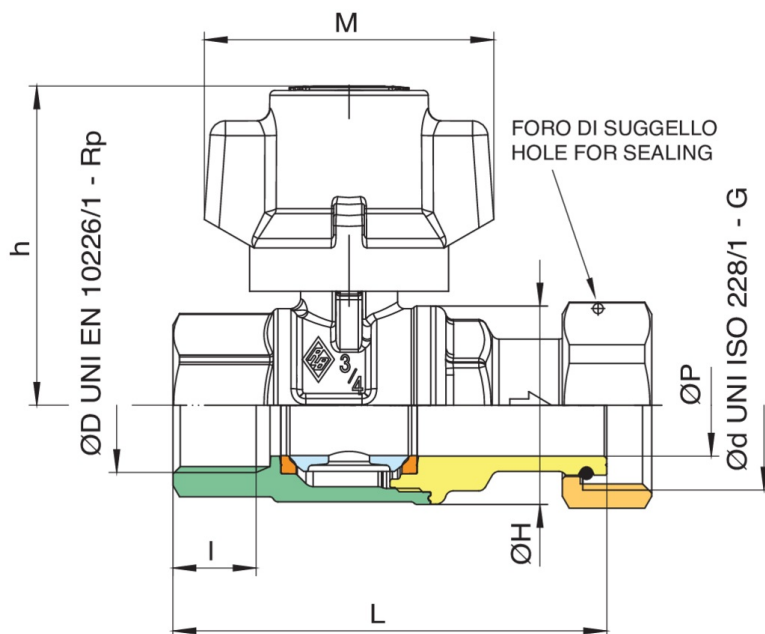

ØD X ØD	BOX	MASTER BOX	CODE	ØP	I	ØH	L	H	M	KV	PN	KG
1/2" x 3/4"	10	40	2099260000	15	15	33	75	55,5	57	16,3	64	0,32
3/4" x 1"	10	20	2099580000	20	16,3	39	85	63	57	29,5	64	0,46

# Anwendungen

---



DRINKING  
WATER



MULTIUTILITY ONLY