

## BUBBLE-SFER

2095

PATENTED

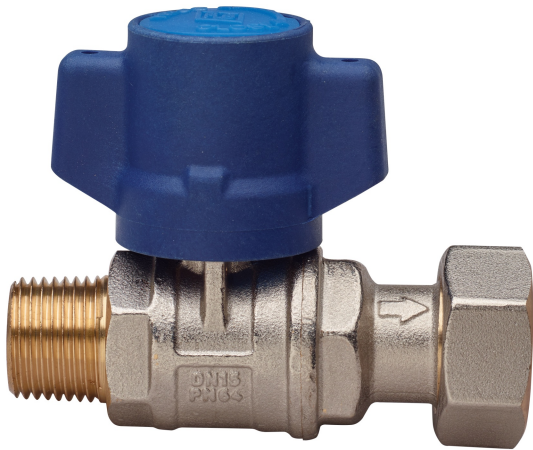

Kugelhahn für Wasserzähleranschluss, mit vollem Durchgang, Außengewinde/Gewindeverschraubung, mit eingebautem Rückschlagventil, mit manipulationssicherem Flügelgriff und Edelstahl Sicherheitsmutter, Kugel mit automatischem Spülsystem.

### Technische Spezifikationen

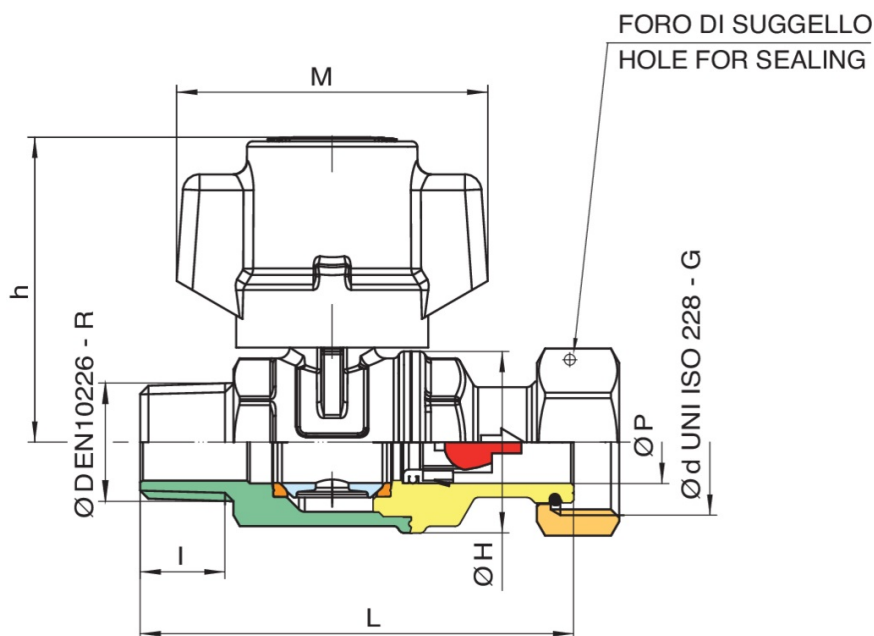

ØD X ØD	BOX	MASTER BOX	CODE	ØP	I	CH	ØH	L	H	M	KV	PN	KG
1/2" x 3/4"	10	20	2095260000	15	15	27	33	79	55,5	57	4,6	64	0,31

# Anwendungen

---



DRINKING  
WATER



MULTIUTILITY ONLY