

9377

Wanddurchführung für Gasverteilerkasten mit Anschluss für Mehrschichtverbundrohr Art. 9373.

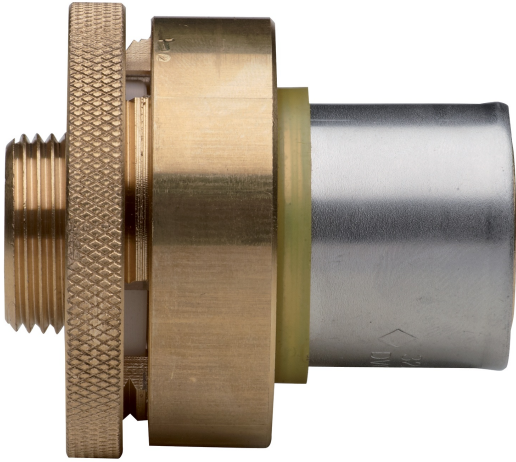

Technische Spezifikationen

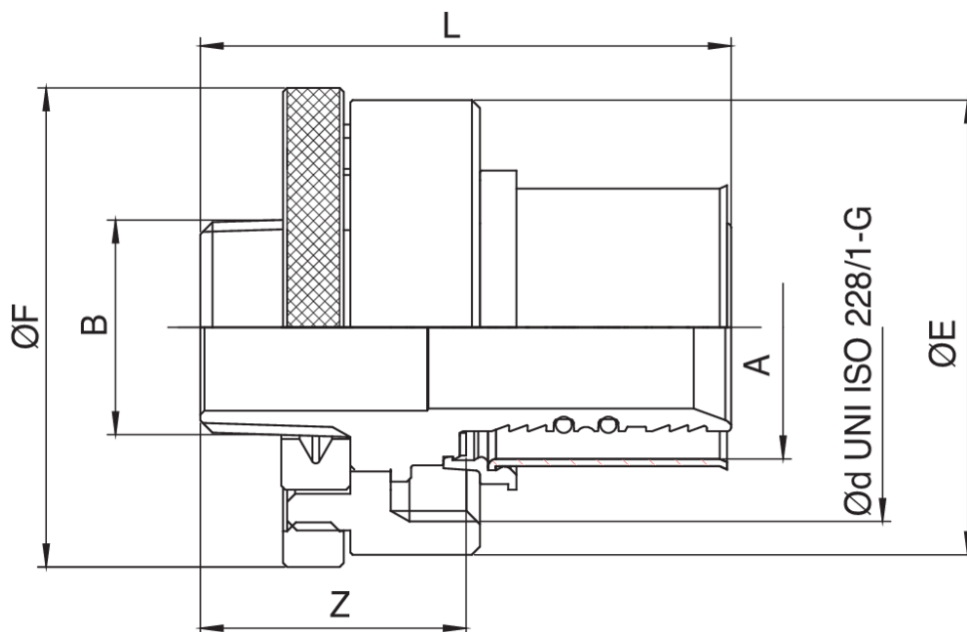

A X B	BOX	MASTER BOX	CODE	ØD	ØE	ØF	L	Z
26 x 3/4"	4	32	9377260000	1"1/2	56	59	64	32,8
32 x 3/4"	4	32	9377320000	1"1/2	56	59	65,5	32,8

Anwendungen



GAS