

9F91

Stahlbalken, Achsenabstand 110 mm, für die Montage von Kugelhähne vor und nach dem Zähler.

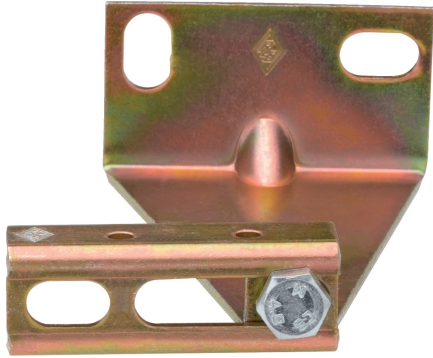

Technische Spezifikationen

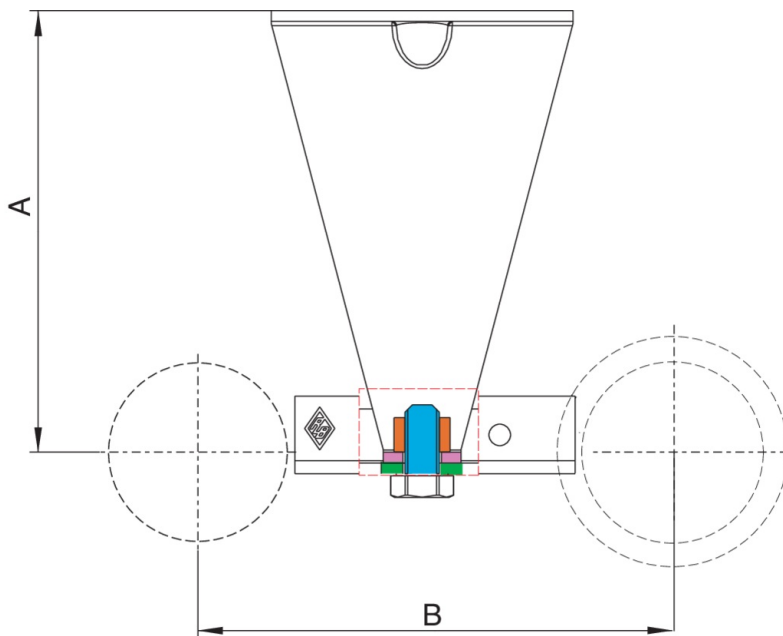

GRÖSSE	MASTER BOX	CODE	A	B
STANDARD	25	9F91000000	102,5	110

Anwendungen



GAS